

SMART Gas Detector/Transmitter(4~20mA) with builtin LCD & explosion proof

DA - 600



(주)가스디엔에이 인천광역시 서구 북항로193번길 101(원창동) A동(사무동), B동(생산동) 우편번호 : 22856
Tell: 032)584-7420 Fax: 032)584-7424 E-mail: gasdna@gasdna.com Web: <http://www.gasdna.com>

<http://www.gasdna.com>

1. 제품개요

DA-600은 생산자, 사용자, 저장고, 부산물 등을 대상으로 산업지역에서 유출되는 각종 가연성 및 유독성 가스를 검지해 사전에 사고를 예방한다.

DA-600은 디지털 신호를 4~20mA 표준 전류 출력 신호로 변환하여 PLC, DDC, 기록기 등 다양한 장치로 전송하여 종합적인 가스 모니터링 시스템을 구축한다.

또한, DA-600은 RS-485 통신 신호와 알람 릴레이 접점을 제공하고 DC 4~20mA 표준 출력 신호는 최대 2500m의 장거리 출력 신호 전송을 실현하고 RS-485 통신 신호는 최대 1000m의 장거리 신호 전송을 실현한다.

DA-600은 HART 통신(옵션)을 제공하므로 HART 통신기로 다양한 정보를 교환할 수 있다.

2. 제품특징

- **디지털 프로세스 (Digital Process)**
내장된 마이크로프로세서 기반의 디지털 프로세서는 다양한 인공지능 기능을 구현하여 편리한 가스모니터링 환경을 제공한다.
- **비개방형 자동교정기능**
교정작업 시 검지부 커버를 개방해야 하는 번거로움을 제거하였다. 마그네틱바를 사용하여 커버윈도우를 터치하기만 하면 된다. 이 기능은 특히 방폭지역의 교정작업에 효과적이다.
- **OLED display**
유기발광다이오드(OLED) 기술이 적용된 메인 디스플레이는 어두운 곳에서도 가스 밀도를 실시간으로 표시하고 읽기 쉽다. 또한, 복수의 발광 다이오드(LED)는 동작 중에 디바이스의 관찰 가능한 상태를 제공한다
- **사용자 프로그래밍**
사용자는 장치의 검지 범위 및 기타 기능을 설정할 수 있다.
- **HD(고분해능) A/D 컨버터가 내장되어 있어 정확한 출력 신호를 제공한다.**
- **다중신호 출력**
다양한 출력 신호: 아날로그 4-20mA 송신기, RS-485(옵션) 기반 Modbus RTU, HART(Highway Addressable Remote Transducer), 알람용 2단계 릴레이 등 다양한 종류의 장치와 최상의 네트워킹을 제공한다.
- **아날로그 4-20mA 송신기**
4~20mA 출력으로 안정적이고 장거리(최대 2.5km) 신호 전송이 가능하다.
- **RS-485 기반의 Modbus RTU**
RS-485 기반의 Modbus RTU는 안정적이고 장거리(최대 1.2km) 신호 통신을 가능하게 한다.
- **알람출력**
SPST 2-step 릴레이 접점(alarm 1, alarm 2)
- **Highway Addressable 원격 변환기- HART**
DA-600은 HART 통신과 호환된다.

3. 제품 사양

구 분	DA - 600
검지원리	접촉연소식(Catalytic), 전기화학식(Electro-Chemical), TCD or NDIR 선택
디스플레이	OLED 64 x 128 pixels
검지방식	대기 확산식 (Diffusion)
검지범위	0 ~ 100 %LEL, 0 ~ ppm. 0~100% VOL
응답속도	20초이내, 90% / full scale
정 확 도	$\leq \pm 3\%$ / full scale
센서변위	Zero - $\leq \pm 2\%$ LEL / 6 개월, span - $\leq \pm 2\%$ LEL / 6 개월
입력전원	DC24V, 100mA (2.4W)
외부출력	4 ~ 20mA/Full Scale - 2.5km 전송
작동 온,습도	-40°C to 50°C, 5 ~ 95% RH(Non - Condensing)
신호전선	CVVS & CVVSB 1.5sq x 3 wire - shield type
전선도관	3/4" NPT
설치방식	Wall or Pipe Station
외부재질	cast Aluminum Alloy
Ingress Protection	IP66
출력	2 step-relay contact (ALARM-1/ALARM-2), Current (4~20mA)
통신출력	RS-485 communication output (option)
센서수명	5 years (in air)
센서보증기간	1 year

4. 제품설치

4.1. 평면도

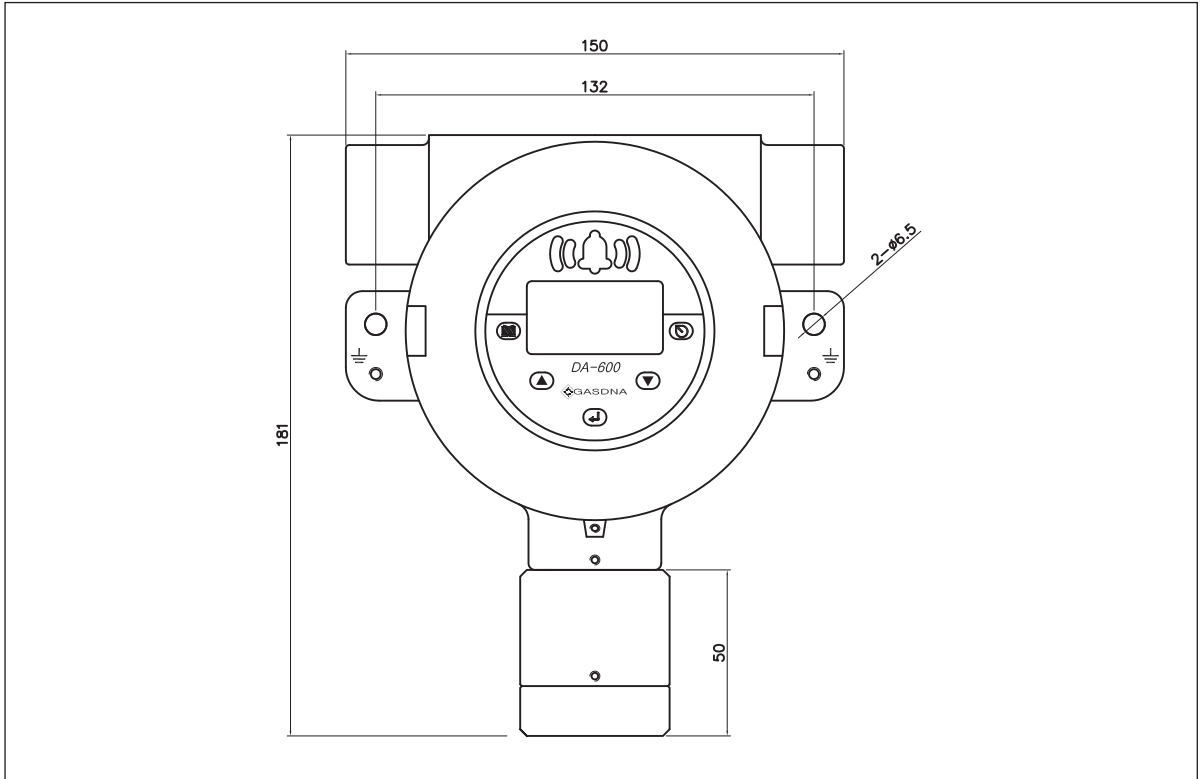

단위: mm

4.2. 측면도

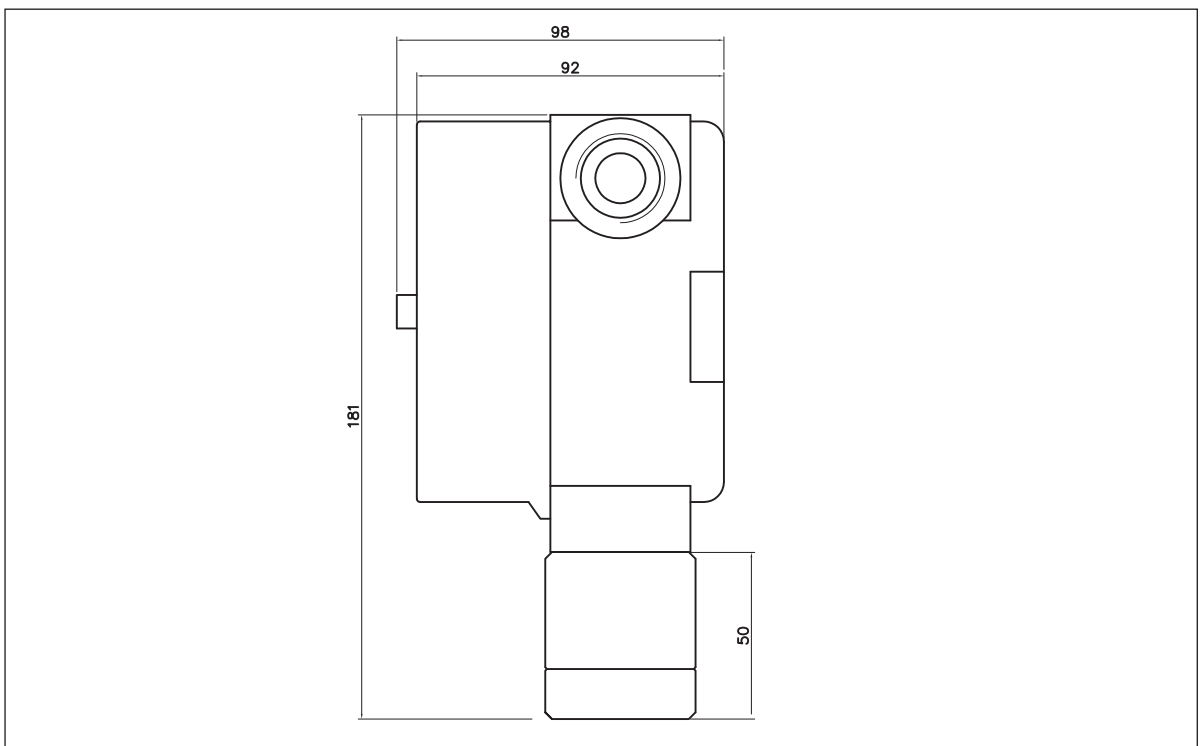

단위: mm